

morphy richards

smart ideas for your home

Garanție 2 ani

AIR FRYER

Vă rugăm să citiți și să păstrați aceste instrucțiuni pentru utilizarea ulterioară

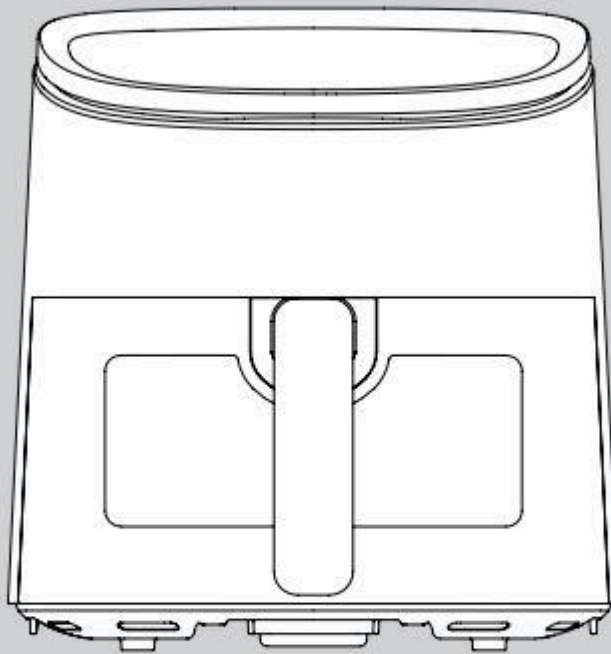

MĂSURI DE SIGURANȚĂ IMPORTANTE

Când utilizați aparate electrice, trebuie respectate întotdeauna măsurile de siguranță de bază, inclusiv următoarele:

- 1 Citiți toate instrucțiunile și păstrați manualul de instrucțiuni.
- 2 Nu atingeți suprafețele fierbinți. Folosiți mânere sau butoane.
- 3 Pentru a vă proteja împotriva șocurilor electrice, nu scufundați cablul, ștecherul sau aparatul în apă sau alt lichid.
- 4 Acest aparat poate fi folosit de copii cu vârsta de la 8 ani și peste și de persoane cu capacități fizice, senzoriale sau mentale reduse sau cu lipsă de experiență și cunoștințe, dacă au primit supraveghere sau instrucțiuni privind utilizarea aparatului într-un mod sigur și înțeleg pericolele implicate.
- 5 Copiii trebuie supravegheați pentru a se asigura că nu se joacă cu aparatul. Curățarea și întreținerea de către utilizator nu vor fi efectuate de copii decât dacă au vârsta de peste 8 ani și sunt supravegheați.
- 6 Deconectați de la priză atunci când nu este utilizat și înainte de curățare. Lăsați să se răcească înainte de a pune sau a scoate piesele și înainte de a curăța aparatul.
- 7 Nu utilizați niciun aparat cu cablul sau ștecherul deteriorat sau după ce aparatul funcționează defectuos sau a fost deteriorat în vreun fel. Aduceți-l unui tehnician calificat pentru examinare, reparare sau reglare electrică sau mecanică.
- 8 Utilizarea accesoriilor nerecomandate de producătorul aparatului poate provoca răni.
- 9 Nu utilizați în aer liber.
- 10 Nu lăsați cablul să atârne peste marginea mesei sau a blatului și nu atingeți suprafețele fierbinți.
- 11 Nu așezați pe sau lângă un arzător electric sau cu gaz sau într-un cuptor încălzit.
- 12 Atenție extremă trebuie utilizată atunci când mutați un aparat care conține ulei fierbinte sau alte lichide fierbinți.
- 13 Pentru a deconecta, încheiați toate operațiunile de pe panoul de control apăsând lung butonul de pornire timp de 3 secunde. Scoateți ștecherul din priza de perete după 30 de secunde.
- 14 Nu utilizați aparatul pentru alte utilizări decât cele prevăzute.
- 15 Asigurați-vă întotdeauna că sertarul vasului este complet închis, în timp ce friteuza este în funcțiune.

AVERTISMENT: Friteuza cu aer nu va funcționa decât dacă sertarul vasului este complet închis.

ATENȚIE: După prăjirea cu aer cald, sertarul vasului și alimentele gătite sunt fierbinți.

Trebuie folosită precauție extremă atunci când manipulați sertarul fierbinte a oalei.

DOAR PENTRU UZ CASNIC

MĂSURI DE PROTECȚIE IMPORTANTE SUPLIMENTARE

ATENȚIE SUPRAFETE FIERBINȚI: Acest aparat generează căldură și abur care ies în timpul utilizării. Trebuie luate măsurile de precauție corespunzătoare pentru a preveni riscul de arsuri, incendii sau răniri ale persoanelor sau daune materiale.

ATENȚIE: Acest aparat este fierbinte în timpul funcționării și reține căldura o perioadă după oprire. Folosiți întotdeauna mănuși pentru cuptor când manipulați materiale fierbinți și lăsați piesele metalice să se răcească înainte de curățare. Nu așezați nimic deasupra aparatului în timp ce acesta funcționează sau când este fierbinte.

- 1 Toți utilizatorii acestui aparat trebuie să citească și să înțeleagă acest manual de instrucțiuni înainte de a-l utiliza sau curăța.
- 2 Cablul acestui aparat trebuie conectat numai la o priză electrică de 220-240 V AC.

- 3 Dacă acest aparat începe să funcționeze defectuos în timpul utilizării, deconectați imediat cablul. Nu utilizați și nu încercați să reparați aparatul care funcționează defectuos.
- 4 Nu lăsați acest aparat nesupravegheat în timpul utilizării.
- 5 Nu scufundați cablul de alimentare în niciun lichid. În cazul în care cablul de alimentare este deteriorat, acesta trebuie înlocuit de producător sau de un agent de service autorizat sau de un tehnician calificat pentru a evita pericolul.
- 6 Nu lăsați cablul la îndemâna copiilor și sugarilor pentru a evita riscul de șoc electric și sufocare. Nu lăsați aparatul și cablul acestuia la îndemâna copiilor cu vârsta mai mică de 8 ani.
- 7 Așezați friteuza cu aer pe o zonă de lucru plată, rezistentă la căldură. Nu obstrucționați orificiul de evacuare a aerului din spate și orificiul de intrare a aerului din partea de sus a friteuzei cu niciun obiect.
- 8 Țineți aparatul la cel puțin 4 inci distanță de pereți sau alte obiecte în timpul funcționării.
- 9 Utilizați întotdeauna mânerul vasului pentru a deschide sertarul oalei.
- 10 Verificați pentru a vă asigura că vasul este blocat în poziție în aparat.
- 11 **AVERTISMENT:** După prăjirea cu aer, asigurați-vă că așezați sertarul vasului pe suprafața plată rezistentă la căldură, astfel încât să evitați accidentări.
AVERTISMENT: Umplerea insuficientă sau excesivă a vasului poate deteriora friteuza cu aer și poate duce la vătămări corporale grave.
- 12 Nu mutați niciodată o friteuză cu aer fierbinte sau o friteuză cu aer care conține alimente fierbinți. Lăsați să se răcească înainte de a muta.
- 13 Aparatele nu sunt concepute pentru a fi acționate cu ajutorul unui temporizator extern sau al unui sistem separat de telecomandă.
- 14 Acest aparat este destinat utilizării de tip casnic și aplicații similare, cum ar fi:
 - zonele de bucătărie pentru personal în magazine, birouri și alte medii de lucru
 - ferme
 - de către clienții din hoteluri, moteluri și alte medii de tip rezidențial
 - medii de tip pensiune

NOTE REFERITOARE LA CABLUL DE ALIMENTARE

Cablul de alimentare scurt furnizat trebuie utilizat pentru a reduce riscul care rezultă din încurcarea sau împiedicarea de un cablu mai lung. Nu se recomandă utilizarea unui prelungitor cu acest produs. Conectați întotdeauna direct la o priză/priză de perete.

AVERTISMENT REFERITOR LA PĂRȚILE DIN PLASTIC

ATENȚIE: Pentru a preveni migrarea plastifianților către suprafața blatului, mesei sau a altor piese de mobilier, plasați suporturi sau covorașe de protecție care NU sunt din plastic între aparat și suprafața acestora. Nerespectarea acestei recomandări poate duce la înnegrirea suprafeței; pot apărea pete permanente sau decolorări.

ENERGIE ELECTRICĂ

Dacă circuitul electric este supraîncărcat cu alte aparate, este posibil ca aparatul dumneavoastră să nu funcționeze corect. Ar trebui să fie operat pe un circuit electric separat de alte aparate.

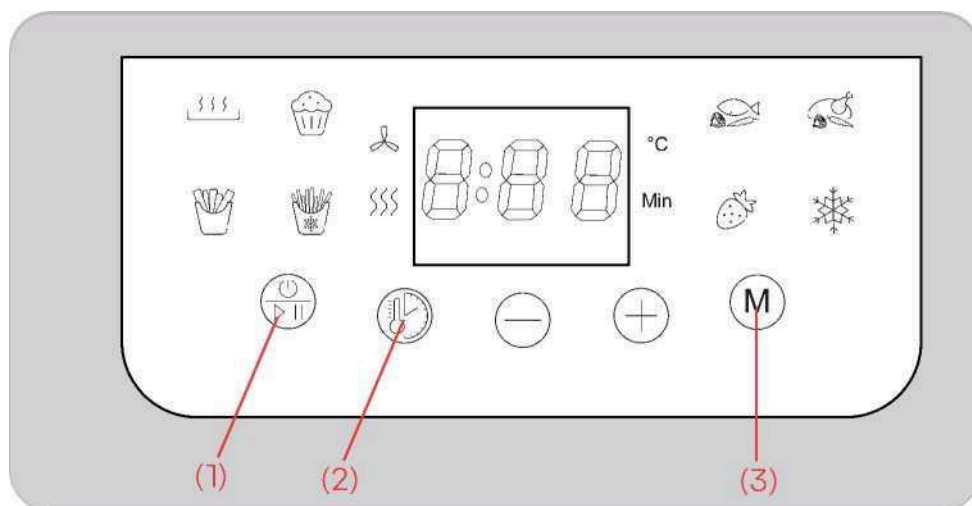

PANOU DE REGLARE A COMENZII

Puneți tigaia la loc și conectați la priză. Toate luminile de pe ecranul de afișare vor rămâne aprinse timp de 1 secundă, intrând în modul de așteptare, iar lumina butonului de pornire va fi aprinsă constant.

Atingeți butonul de pornire timp de 0,5 secunde și soneria va suna, toate luminile de pe ecran sunt aprinse și temperatura implicită „200 °C” apare. Ora implicită „0:03”.

Atingeți tasta de conversie temperatură / timp pentru a selecta temperatura sau ora, iar numerele de pe ecranul de afișare vor fi transformate în consecință.

Atingeți butoanele „+” sau „-” pentru a seta timpul de gătit. Timpul poate fi mărit sau micșorat cu 1 minut.

Dacă apăsați frecvent tasta, puteți seta rapid ora. Intervalul de setare a timpului este 0:01-0:60, cu excepția fructelor uscate prăjite.

Atingeți butonul „+” sau „-” pentru a seta temperatura de gătit. Temperatura poate fi crescută sau scăzută cu 5°C.

Apăsați tasta pentru a seta rapid temperatura. Intervalul de setare a temperaturii este 60-220°C.

Atingeți ușor butonul de pornire/pauză, întreaga mașină începe să funcționeze, iar pictogramele de indicare a funcționării motorului și a indicației de funcționare a tubului de încălzire electrică sunt afișate într-un ciclu dinamic Show.

După gătit, soneria va suna de 5 ori, timpul de afișare va fi „000”, întreaga mașină este oprită, vă rugăm să scoateți cablul de alimentare.

Pentru a asigura o gătit/rumenire uniformă, deschideți sertarul vasului la jumătatea timpului de gătit. Verificați, întoarceți sau agitați energic alimentele din oala de prăjit.

IMPORTANT: Când trageți sertarul din corpul friteuzei cu aer, întreaga mașină se oprește din funcționare. Dar ecranul este afișat, întreaga mașină reia funcționarea când vasul de prăjire este împins din nou.

ÎNAINTE DE PRIMA UTILIZARE

- 1 Sertarul pentru prăjire trebuie să fie în interiorul corpului friteuzei cu aer. Prindeți ferm mânerul vasului pentru a deschide sertarul; apoi scoateți sertarul din mașină și puneți-l pe o zonă de lucru plană și curată.
- 2 Îndepărtați toate materialele de ambalare și etichetele din interiorul și din exteriorul friteuzei cu aer. Verificați dacă nu există ambalaje sub și în jurul sertarului de prăjit.
- 3 Spălați sertarul pentru prăjit în apă fierbinte cu săpun.
- 4 **NU SCUFUNDAȚI CORPUL FRITEUZEI ÎN APA.** Ștergeți corpul friteuzei cu o cârpă umedă. Uscăți bine toate părțile.
- 5 Blocați vasul curat în sertar.

INSTRUCȚIUNI DE UTILIZARE

AVERTIZARE! Această unitate nu trebuie folosită pentru a fierbe apa.

NOTĂ: În timpul primei utilizări, friteuza cu aer poate emite un ușor miros. Acest lucru este normal.

- 1 Puneți friteuza cu aer pe o zonă de lucru plată, rezistentă la căldură, aproape de o priză electrică.

- 2 Prindeți ferm mânerul vasului pentru a deschide sertarul; apoi scoateți sertarul din mașină și puneți-l pe o suprafață plană și curată.
- 3 Puneți mâncarea în vasul cu plasă. Nu umpleți prea mult vasul cu alimente. Vă rugăm să asigurați o gătire adecvată și circulația aerului.
- 4 Introduceți sertarul asamblat în partea din față a friteuzei cu aer. Asigurați-vă întotdeauna că sertarul vasului este complet închis.
- 5 Conectați cablul de alimentare la o priză de perete.
- 6 Intervalul de temperatură reglabil este de 60 ~ 220 °C.
- 7 Dacă friteuza cu aer este rece, reglați timpul la 3-5 minute pentru a preîncălzi mașina. Indicatorul de încălzire electrică arată că friteuza cu aer începe să se încălzească.

Important: dacă butonul de pornire nu este apăsat, friteuza cu aer nu se va încălzi.

Atenție: dacă sertarul friteuzei nu este complet închis, friteuza cu aer se va încălzi și afișajul va fi oprit.

- 8 Când temperatura setată este atinsă, indicatorul de încălzire electrică nu afișează mesajul intermitent pe afișaj.
Notă: în timpul funcționării, indicatorul luminos al tubului de încălzire electrică este pornit și stins pentru a menține controlul NTC al temperaturii selectate.
- 9 Motorul și ventilatoarele ar trebui să se întoarcă când friteuza cu aer funcționează. În același timp, indicatorul luminos al motorului va fi aprins în mod normal, până când friteuza cu aer nu mai funcționează.
- 10 Când friteuza cu aer funcționează, lumina cuptorului se va aprinde. Dimpotrivă, când friteuza cu aer nu mai funcționează, lumina cuptorului se va stinge.
- 11 Pentru a asigura o gătire uniformă, deschideți sertarul friteuzei la jumătate din timpul de gătire și verificați alimentele din vasul interior. Rotiți sau agitați alimentele din vasul interior.
- 12 Când ați terminat, împingeți sertarul vasului pentru friteuză complet în corpul mașinii. Reglați temperatura dacă este necesar.
- 13 Când sertarul este deschis, întreaga mașină este oprită, ventilatorul conductei de încălzire nu mai funcționează, iar ecranul de afișare se stinge. După ce sertarul este pus la loc, aparatul va continua să se încălzească.

Notă: aveți grijă când întoarceți alimentele în vasul interior. Pentru a evita rănirea dvs. sau deteriorarea proprietății, nu întoarceți alimentele scuturând întreaga mașină.

Atenție: fiți deosebit de atenți când scoateți și așezați sertarul vasului interior pentru a nu fi opărit cu abur.

Notă: uleiul fierbinte se poate acumula în partea de jos a sertarului friteuzei. Pentru a evita rănirea dvs. sau contaminarea alimentelor, asigurați-vă că ați scos raftul din sertar înainte de curățare, apoi curățați uleiul rezidual din partea de jos a friteuzei.

Atenție: după gătit, nu puneți raftul și vasul interior direct pe masa de plastic pentru a evita arderea mesei de plastic!

- 14 Nu întoarceți sertarele cu rafturi peste.

Notă: opriți comutatorul de alimentare la timp pentru a opri friteuza cu aer.

- 15 Când timpul setat pentru gătire este atins, aparatul va emite continuu un bip. Friteuza cu aer se va opri automat.
- 16 Întregul ecran de afișare este închis și este afișat doar comutatorul de alimentare.
- 17 Întoarceți pentru a verifica culoarea și gradul de gătire al alimentelor. Dacă trebuie să continuați gătitul, reglați temperatura și timpul până când mâncarea este complet gătită.
- 18 După terminarea gătitului, trageți sertarul din corpul mașinii și așezați-l pe o suprafață plană și rezistentă la căldură.

- 19 Puneți mâncarea gătită într-un recipient adecvat. Continuați gătitul dacă este necesar.

Notă: atunci când vă pregătiți pentru următoarea etapă de gătit, sistemul de încălzire al friteuzei cu aer se va încălzi mai repede decât prima dată.

- 20 După ce toată mâncarea este gătită, apăsați butonul de pauză și indicatorul tubului de încălzire electrică se va stinge.
- 21 Deconectați aparatul atunci când nu este utilizat.

SFATURI UTILE

- 1 Sprayul cu ulei de măsline sau uleiul vegetal funcționează bine pentru prăjirea cu aer.
- 2 Utilizați friteuza pentru a găti alimente preambalate cu o fracțiune de ulei, într-o fracțiune de timp! Ca regulă generală, reduceți temperatura de coacere a rețetei cu 10°C și reduceți timpul de gătire

- cu 30% până la 50% în funcție de mâncare și cantitate.
- 3 Nu umpleți prea mult vasul cu alimente.
 - 4 Pentru rezultate optime, unele alimente trebuie agitate energic sau răsturnate în timpul prăjirii. Consultați Tabelul de prăjire cu aer care urmează, ca și ghid general.
 - 5 Pentru a evita excesul de fum, atunci când gătiți alimente natural bogate în grăsimi, cum ar fi aripioare de pui sau cârnați, poate fi necesar să goliți grăsimea din sertarul oalei între loturi.
 - 6 Uscați întotdeauna alimentele înainte de gătire pentru a încuraja rumenirea și pentru a evita excesul de fum.
 - 7 Prăjiți loturi mici de alimente proaspăt pane. Apăsăți pesmetul pe alimente pentru a-l ajuta să adere. Așezați-le în vasul de prăjire astfel încât alimentele să nu se atingă între ele, pentru a permite circulația aerului pe toate suprafețele.
 - 8 Friteuza cu aer poate fi folosită pentru a reîncălzi alimentele. Setăți temperatura la 220°C timp de până la 15-20 de minute.

Diagrama de prăjire cu aer

AVERTIZARE! UTILIZAȚI ÎNTOTDEAUNA UN TERMOMETRUL DE CARNE PENTRU A VĂ ASIGURA CĂ CARNEA, CARNEA DE PASĂRE ȘI PEȘTELE SUNT GĂTITE BINE ÎNAINTE DE A MĂNA. Următoarea diagramă este concepută doar ca un ghid. Cantitatea de alimente prăjite la aer, grosimea sau densitatea alimentelor și dacă alimentele sunt proaspete, decongelate sau congelate pot modifica timpul total de gătire necesar.

- 1 Pentru a asigura o gătire/rumenire uniformă, deschideți sertarul vasului la jumătatea timpului de gătire. Verificați, întoarceți sau agitați energic alimentele din sertar. Acest grafic enumeră timpul mediu total de prăjire cu aer, timpul la care este necesară o anumită acțiune și ce măsuri trebuie luate pentru cele mai bune rezultate.
- 2 Țineți cont de faptul că prăjirea unor loturi mai mici va duce la timpi de gătire mai scurți și o calitate mai bună a alimentelor. Reglați temperaturile și timpii de prăjire cu aer după cum este necesar, pentru a se potrivi gustului dvs.

NOTĂ IMPORTANTĂ: Cu excepția cazului în care alimentele sunt preambalate și unse în prealabil, pentru rezultate rumenite și crocante, toate alimentele trebuie unse ușor cu ulei înainte de a fi prăjite cu aer.

- Uleiul poate fi pulverizat sau aplicat cu o perie pe alimente.
- Uleiurile pulverizate funcționează bine deoarece uleiul este distribuit uniform și sunt necesare cantități mai mici de ulei.
- Pentru a asigura rezultate crocante, asigurați-vă că alimentele sunt uscate înainte de a adăuga ulei.
- Tăiați bucăți mai mici pentru a crea o suprafață mai mare pentru rezultate mai crocante.
- Blanșarea este un termen care se referă la pregătirea alimentelor la o temperatură mai scăzută înainte de prăjirea finală.
- Adăugați 3-5 minute la AIR FRY TIME pentru a permite friteuzei cu aer să se preîncălzească.

ALIMENTARE	TEMP	TIMP DE PRĂJIRE LA AER	ACȚIUNE
Preîncălzire	200°C	3 minute	—
Coacere	160°C	20 de minute	—
Frigere temperatură scăzută (pui fript mare)	180°C	20 de minute	Rotire
Frigere temperatură mare (pui fript mare)	200°C	25 de minute	Rotire
Cartofi proaspeți	200°C	30 de minute	se agită
Cartofi congelați	220°C	20 de minute	se agită
Fructe uscate/deshidratate	60°C	6 ore	—
Dezghetare (TBC)	100°C	20 de minute	—

NOTĂ:

USDA recomandă gătitul carnilor de vită și miel etc. la o temperatură internă de 145°F/63°C. Carnea de porc trebuie gătită la o temperatură internă de 160°F/71°C, iar produsele de pasăre trebuie găsite la o temperatură internă de 170°F/77°C - 180°F/82°C pentru a fi siguri că orice bacterie dăunătoare a fost ucisă. Când reîncălziți carnea/produsele de pasăre, acestea ar trebui, de asemenea, găsite la o temperatură internă de 165°F/74°C.

Instrucțiuni de întreținere pentru utilizator

Acest aparat necesită puțină întreținere. Nu conține piese care pot fi reparate de utilizator. Orice întreținere care necesită demontare, altă decât curățarea, trebuie efectuată de un tehnician calificat pentru repararea aparatelor.

INSTRUCȚIUNI DE ÎNGRIJIRE ȘI CURĂȚARE

AVERTIZARE! Lăsați friteuza cu aer să se răcească complet înainte de curățare.

- 1 Deconectați friteuza cu aer. Asigurați-vă că sertarul vasului s-a răcit complet înainte de curățare.
- 2 Spălați sertarul vasului în apă fierbinte cu săpun. Nu folosiți ustensile de bucătărie din metal sau produse de curățare abrazive sau produse de curățare, deoarece acest lucru poate deteriora strătul antiaderent.
- 3 Sertarul vasului poate fi spălat în mașina de spălat vase. Pentru cele mai bune rezultate, puneți-l în raftul superior al mașinii de spălat vase.
- 4 Ștergeți corpul friteuzei cu o cârpă moale, umedă, non-abrazivă.

Instrucțiuni de stocare

- 1 Asigurați-vă că friteuza cu aer este deconectată și că toate piesele sunt curate și uscate înainte de depozitare.
- 2 Nu depozitați niciodată friteuza cu aer în timp ce este fierbinte sau udă.
- 3 Păstrați friteuza în cutie sau într-un loc curat și uscat.

Garanția dvs. de 2 ani

Este important să păstrați chitanța vânzătorului ca dovadă a achiziției. Capsați chitanța pe această copertă din spate pentru referințe viitoare. Vă rugăm să citați următoarele informații dacă produsul prezintă o defecțiune. Aceste numere pot fi găsite pe baza produsului.

Model nr.

Nr. de serie

Toate produsele Morphy Richards sunt testate individual înainte de a părăsi fabrica. În cazul puțin probabil în care un aparat se dovedește a fi defect în termen de 28 de zile de la cumpărare, acesta trebuie returnat la locul de cumpărare pentru a fi înlocuit.

Dacă defecțiunea apare după 28 de zile și în decurs de 24 de luni de la achiziția inițială, trebuie să contactați numărul de asistență, indicând numărul de model și numărul de serie de pe produs.

Vi se poate cere să returnați o copie a dovezii de cumpărare. Dacă după 24 de luni produsul prezintă o defecțiune, este responsabilitatea consumatorului să returneze produsul către Morphy Richards.

Sub rezerva excluderilor de mai jos (vezi Excluderi), aparatul defect va fi apoi reparat sau înlocuit după caz și expediat, de obicei, în termen de 7 zile lucrătoare de la primire. Dacă, din orice motiv, acest articol este înlocuit sau reparat în perioada de garanție de 1 an, garanția pentru noul articol va fi calculată de la data achiziției inițiale. Prin urmare, este vital să păstrați chitanța sau factura originală pentru a indica data achiziției inițiale. Pentru a beneficia de garanția de 2 ani, aparatul trebuie să fi fost utilizat conform instrucțiunilor furnizate. De exemplu, tăvile pentru firimituri ar fi trebuit să fie golate în mod regulat.

Excluderile

Morphy Richards nu va fi responsabil să înlocuiască sau să repare bunurile în conformitate cu termenii garanției în cazul în care:

- 1 Defecțiunea a fost cauzată sau este atribuită utilizării accidentale, utilizării greșite, utilizării din neglijență sau utilizată contrar recomandărilor producătorului sau în cazul în care defecțiunea a fost cauzată de supratensiuni sau daune cauzate în timpul transportului.
- 2 Aparatul a fost utilizat pe o altă tensiune decât cea imprimată pe produse.
- 3 Reparațiile au fost încercate de alte persoane decât personalul nostru de service (sau dealerul autorizat).
- 4 Aparatul a fost folosit în scopuri de închiriere sau pentru uz necasnic.

- 5 Aparatul este la mâna a doua.
- 6 Morphy Richards își rezervă dreptul de a nu efectua nici un tip de service în temeiul garanției, la discreția sa.
- 7 Bateriile și daunele cauzate de scurgeri nu sunt acoperite de garanție.

Această garanție nu conferă alte drepturi decât cele menționate în mod expres mai sus și nu acoperă nicio pretenție pentru pierderi sau daune indirecte. Această garanție este oferită ca un beneficiu suplimentar și nu afectează drepturile dumneavoastră statutare în calitate de consumator. Produsele Morphy Richards sunt destinate exclusiv uzului casnic. Consultați limitările de utilizare din instrucțiunile de siguranță ale locației.



Puteți contribui la protejarea mediului!

Nu uitați să respectați reglementările locale: predați echipamentele electrice nefuncționale la un centru adecvat de eliminare a deșeurilor.

DACĂ AVEȚI O PROBLEMĂ CU UNUL DINTRE PRODUSELE NOASTRE, APELAȚI LINIA NOASTRĂ DE ASISTENȚĂ

Elkotech Romania SRL
Strada Copilului nr. 18 , etaj 1, București
rma@elko.ro



Subsemnata BELLU-PAPAHRIȘTU ALEXANDRA CRISTINA, interpret și traducător autorizat pentru limbile străine engleză și spaniolă, în temeiul autorizației nr. 16317 din data de 14.06.2006, eliberată de Ministerul Justiției din România, certific exactitatea traducerii efectuate din limba **engleză în limba română**, că textul prezentat a fost tradus complet, fără omisiuni, și că, prin traducere, înscrisului nu i-a fost denaturat conținutul și sensul. Înscrisul a cărui traducere se solicită are 12 pagini, reprezintă Manual instrucțiuni Air Fryer marca Morphy Richards. Traducerea înscrisului prezentat are un număr de 8 pagini.

INTERPRET ȘI TRADUCĂTOR AUTORIZAT

